

IMIĘ I NAZWISKO: Grupa.....Wydział.....Semestr.....	Ergonomiczne stanowisko komputerowe (optymalizacja stanowisk pracy)	2
Data wykonywania ćw.: Data oddania ćw.:	Prowadzący:	

1. Określenie rodzaju pracy i czynności wykonywanych przez użytkowników stanowiska

.....

2. Przeprowadzenie oceny stanowiska komputerowego

a) Schemat i wymiary stolika

Wymiary [mm]	

b) Schemat i wymiary siedziska

Wymiary [mm]	

c) Wymiary zasięgu rąk przy postawie siedzącej

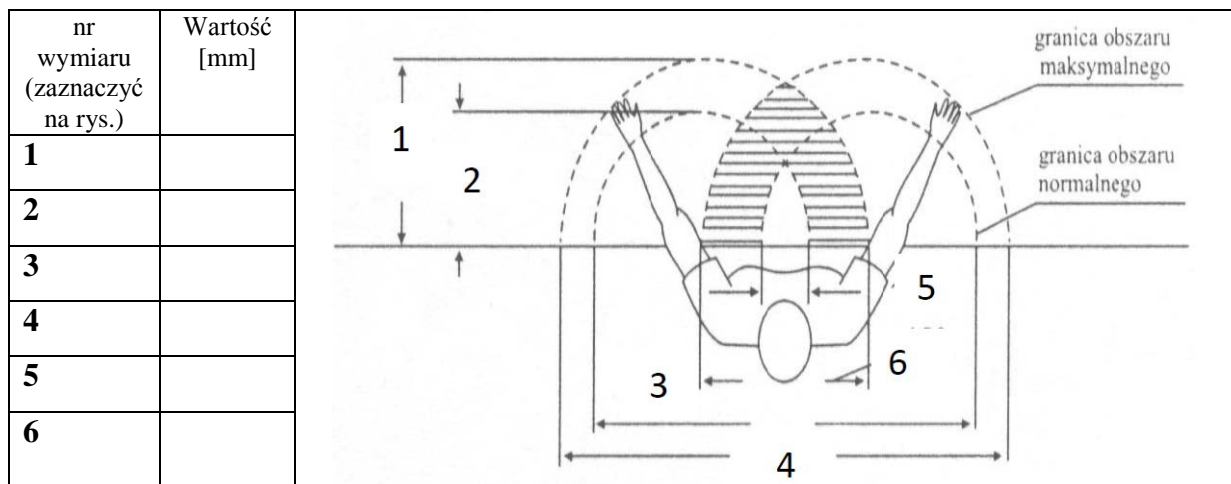

d) Praca wzroku (pozycja głowy czyli kąt między kierunkiem patrzenia a kierunkiem poziomym): pozycja siedząca (zalecane 32-44 st.)

Szkic pozycji głowy w chwili patrzenia na monitor z wyznaczonym kątem

4. Wskazanie miejsc (wymiarów) stanowiska, w znacznym stopniu odbiegających od norm, wymagających korekty

- a)
- b)
- c)
- d)
- e)
- f)
-
-
-
-
-
-

5. Projekt stanowiska z uwzględnieniem danych antropometrycznych wyznaczonych w punkcie 3 i miejsc określonych w punkcie 4.

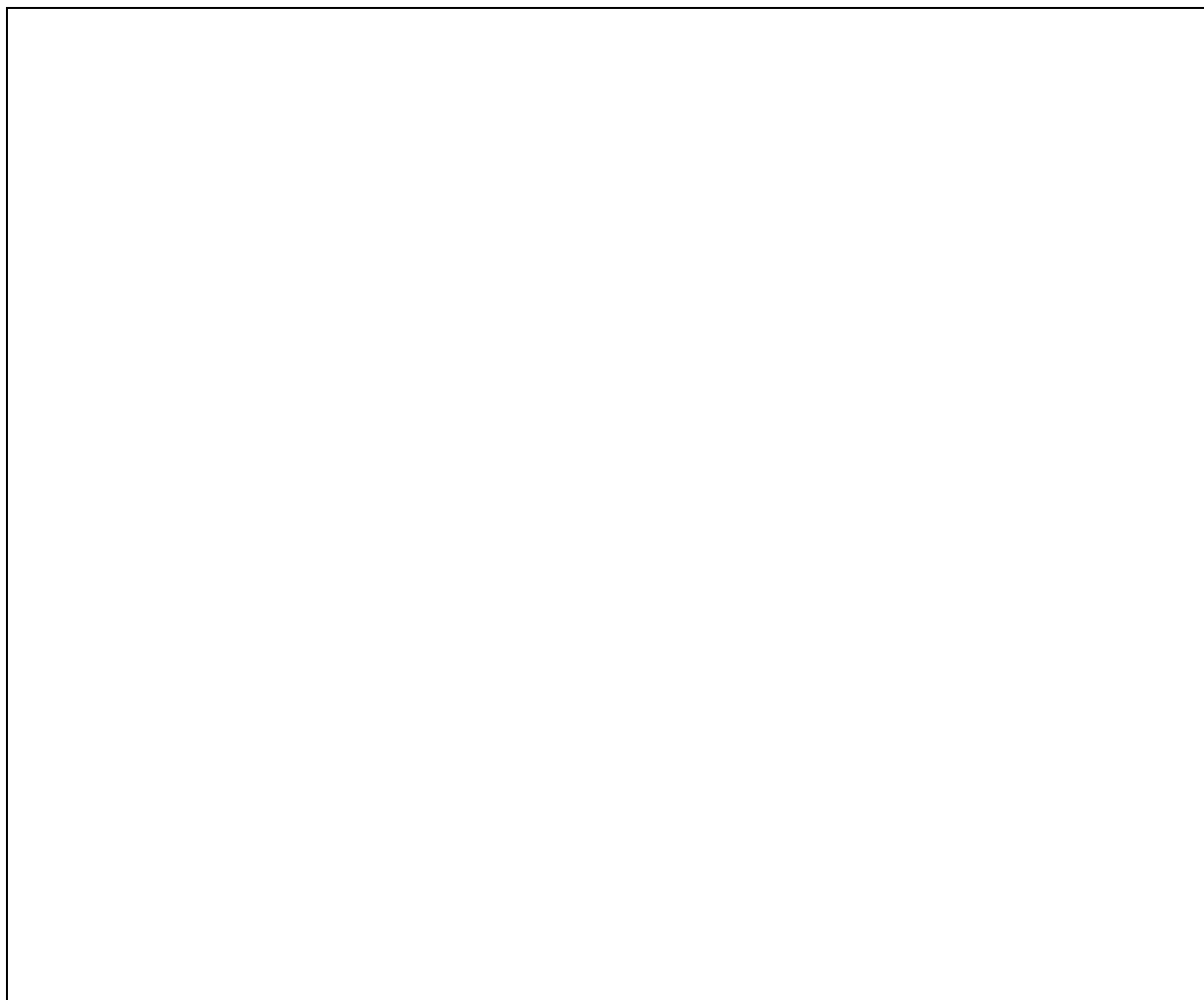

6. Wnioski i podsumowanie

.....

.....

.....

.....

.....

.....

.....

.....

.....

.....